

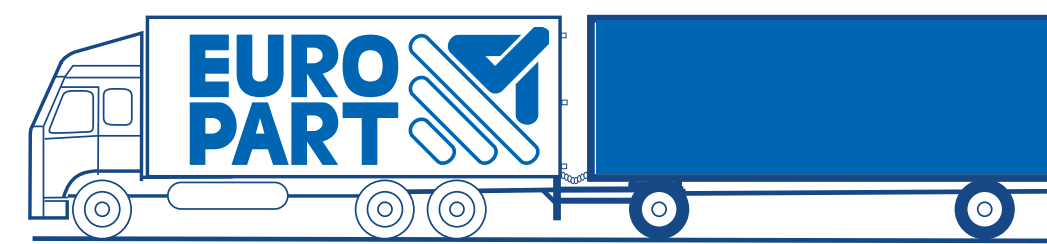

KNORR-BREMSE – TEBS G2.2



Koblingshoved med filter

K000952 - KU1400 Forsyningsluft (rød)
 K000954 - KU1410 Styreluft (gul)
 K000956 - KU1412 Styreluft (gul), med test nippel

Quattromatic Koblinger:
 K002640 - KU1414 for Sættevogn - Fig. A
 K002641 - KU1415 for Kærre - Fig. B

Kombiløsnerventil

Til anhænger

K141699N00 - AE4371 Kombiløsnerventil med integreret overstrømsventil og løsnerventil til foraksel, uden skilt.

K056570N00 Skilt

Trailer Informations Modul (TIM G2)

K009166 Trailer Information Modul (TIM G2) med integreret batteri
 K070605 Trailer Information Modul (TIM G2) uden integreret batteri, til ADR køretøjer

Modular In-Out Kabel fra bremsemodul til TIM G

K022272N00 Længde 4m
 K002279N00 Længde 6m

TEBS - PC Diagnose

I139808F - EZ1034 24V-CAN-Adapter Kabel - Fig. A
 I139809F - EZ1031 Universal Diagnose Interface (UDIF) incl. Kabel Z005474 - Fig. B
 I139812F - EZ1032 Forbindelseskabel (UDIF - CAN) - Fig. C
 Z007887 USB Adapter Kabel (UDIF - PC)

Trailer Skilte

I139797F Data Skilt (Printes fra ECUtalk®) - Fig. A
 I139796F ISO 7638 Koblings Information Klistermærke - Fig. B
 K112780N00 TEBS Klistermærke - Fig. C

Trailer EBS Bremsemoduler

K110612 - ES2095 TEBS G2.2 Premium Bremsemodul - OE
 K110619 - ES2095 TEBS G2.2 Premium Bremsemodul - IAM

OE version TEBS G2.2 Premium IAM version

K000847K50 Lyddæmper
 K092404K50 Side Dæksel
 K004904K50 Port Filter (Ports 11 & 12)
 K108643K50 Port Filter (Port 4)

NOTE: Alle TEBS G2 bremsemoduler skal programmeres og der skal udlæses en "End of Line Test" (EOL) efter installation.

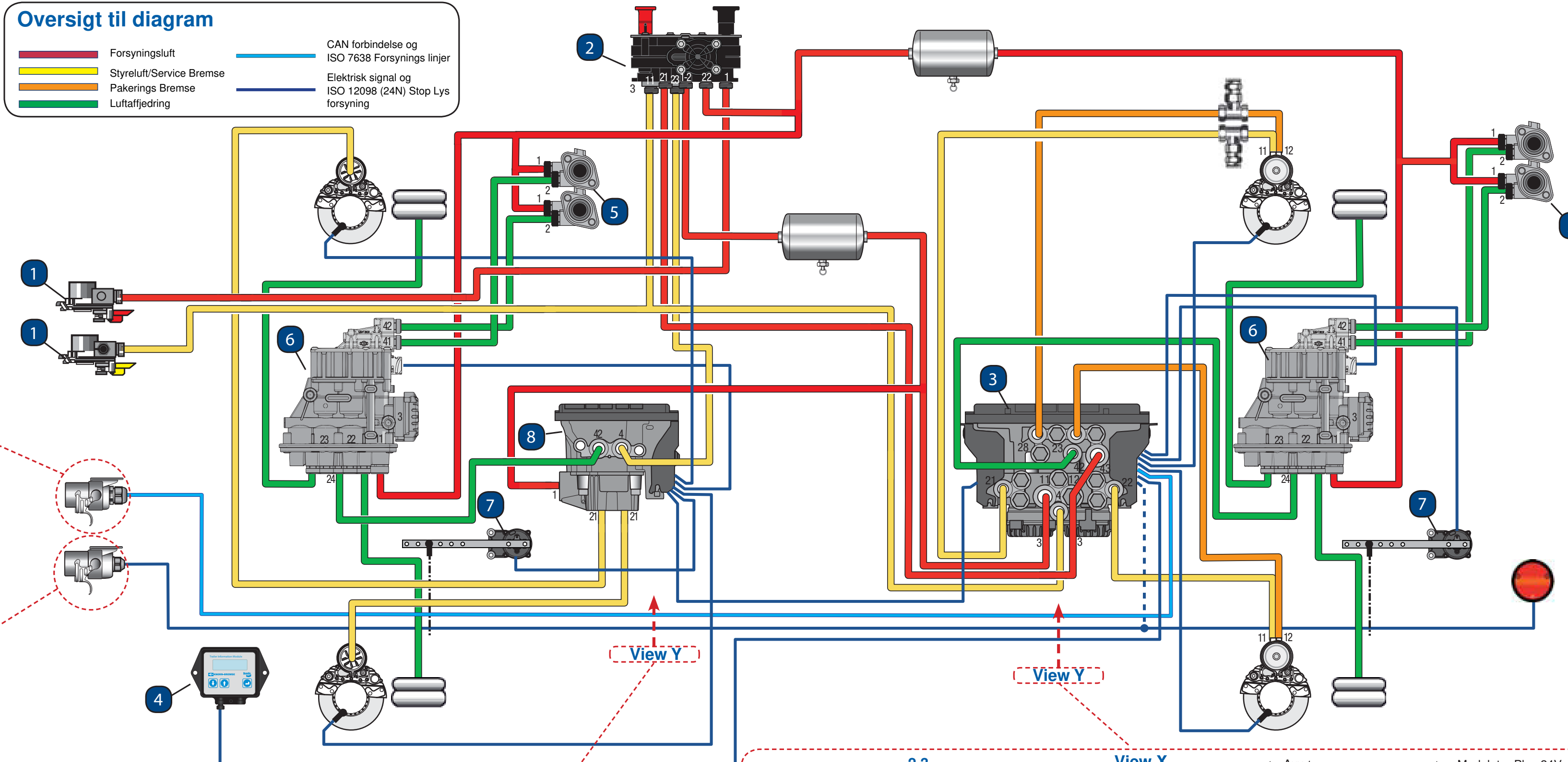
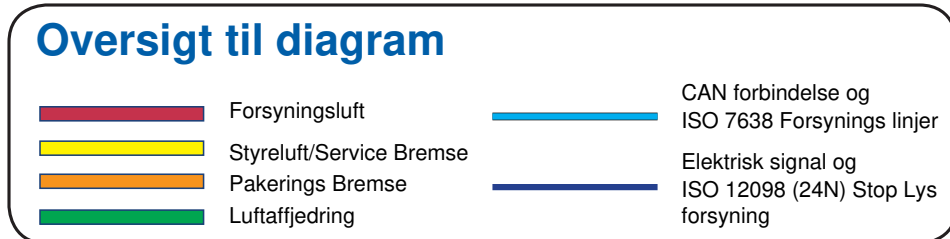

ISO 7638 - Pin Forklaring

1 - rød	Modulatore Plus (24V)
2 - sort	ECU Plus (24V)
3 - gul	ECU (Stel)
4 - brun	Modulatore (Stel)
5 - hvid	ABS lampe
6 - hvid/grøn	Data linje CAN-H
7 - hvid/brun	Data linje CAN-L

ISO 12098 - Pin Forklaring

1 - gul	Venstre Blinklys
2 - grøn	Højre Blinklys
3 - blå	Tågelys
4 - hvid	Stel for 1 - 3 & 5 - 12
5 - sort	Lys Venstre
6 - brun	Lys Højre
7 - rød	Stoplys
8 - pink	Baklys
9 - orange	24 V forsyning
10 - grå	Bremseleds indikator
11 - sort/hvid	Pakerings bremse indikator
12 - blå/hvid	Lift aksel status
13 - rød/hvid	Stel for CAN (14 & 15)
14 - grøn/hvid	CAN-H (ikke ABS/EBS)
15 - brun/hvid	CAN-L (ikke ABS/EBS)

7 Pin ISO 7638 Forsyningskabler

K010710N00 ISO 7638 Stik + 10 m Kabel (Anhænger) - Fig. A
 K010711N00 ISO 7638 Stik + 13 m Kabel (Anhænger) - Fig. A
 K021138N00 Forlænger kabel, 4 m - Fig. B
 K028001N00 Forlænger kabel, 10 m - Fig. B
 K002291 ISO 7638 Stik, 7-pin - Fig. C

View Y

X1

1	5 V TI CAN-L	10	Sensor 1 Stel
2	Ikke i brug	11	Sensor 2 Plus
3	Ikke i brug	12	Ikke i brug
4	Sensor 1 Plus	13	Ikke i brug
5	Ikke i brug	14	Aux 1
6	Plus (12 V/24 V)	15	Aux 1 og 2 Stel
7	5 V TI CAN-H	16	Sensor 2 Stel
8	Aux 2	17	Sensor 2 Input
9	Sensor 1 Input	18	Stel

View X

2.3

1	Aux 4
2	Aux 4 Stel
3	Aux 5
4	Aux 5 Stel
5	J1939 Bremse CAN-L
6	J1939 Bremse CAN-H

2.4

1	Sensor Plus [SENS_SUP2] (analog eller Tri-State)
2	Sensor Stel 2
3	Aux 6
4	Aux 6 Stel
5	Sensor Input 2 [SENS_IN2] (analog)
6	Ikke i brug

1 Modulatore Plus 24V
 2 ECU Plus 24 V
 3 ECU Stel
 4 Modulatore Stel
 5 ABS Lampe
 6 TT CAN-H (ISO 11992)
 7 TT CAN-L (ISO 11992)

Power In-Out

iLvl Trykknop

K064890N00 - CP6PLF Trykknop for Hæve/Sænke funktion (backup funktion)
 K102853 Skilt

iLvl Ventil

K058032N00 iLvl Ventil med pneumatisk backup - Fig. A
 K066949N00 iLvl Ventil uden pneumatisk backup - Fig. B

iLvl Sensor

K025259N00 iLvl Sensor
 K095917N00 Sensor montage Kit (120-240 mm arm med gummi led)
 K132615N00 Sensor montage Kit (120-312 mm arm med gummi led)
 K001406 Aksel montage kit
 K000239 Gummi led
 K09707... In-Out Kabel fra iLvl Sensor til TEBS G2.2 Bremsemodul
 K00227... In-Out Kabel fra iLvl Sensor til TEBS G2.2 Bremsemodul (med åbne ender)

Hjulsensor og Sensorkabler

Hjulsensor
 0486000126100 Vinklet (90°), Længde 0.4 m
 0486000134000 Vinklet (90°), Længde 0.4 m
 0486000136000 Vinklet (90°), Længde 1.0 m
 0486000103310 Lige Længde 1.0 m

*komplet med bøsning og fedt

Sensorkabler
 K0278323000 Længde 3 m
 K0278324000 Længde 4 m
 K0278326000 Længde 6 m
 K02783210000 Længde 10 m

Blindpropper

K02619701N00 Blindprop for IN/OUT stik - Fig. A
 TEBS G2.2 Premium
 Z005861 Blindprop for stik 2.3 og 2.4 - Fig. B
 Z005860 Blindprop for sensorstik - Fig. B

ITAP
 K108022N49 Blindprop for ITAP Trådløs Interface - Fig. C

Blindpropper for (PTC) fittings - Fig. D
 96210008 8 mm slange
 96210012 12 mm slange
 96210015 15 mm slange

Note: Ikke brugte tilslutninger skal proppes af.

In-Out Stik og kabler (Eksempler)

K027860N00 In-Out Kabel for SP i Auxio 1 - Fig. A
 K027863N00 In-Out Kabel for SP/LAC i Auxio 1, Stop Lys forsyning/TH, åbne ender - Fig. B
 K027861N00 In-Out Kabel for Stop Lys forsyning i Auxio 1 - Fig. C
 K002281N00 Forbindelseskabel (15 m) åbne ender, til forskellige tilslutnings muligheder - Fig. D
 K002275N00 Aux Forbindelseskabel 2-polet (6.5 m), Eksempel til LAC, SP - Fig. E
 K091439N00 12-Pin Deutsch Stik Komplet med blindpropper - Fig. F

TH = Traction Help
 LAC = Lift Aksel styring
 SP = Speed Pulse (signal for reset to ride højde)

Forbindelseskabler til TEBS G2.2 PREMIUM

K097070N00 Forbindelseskabel fra TEBS G2.2 Premium til iLvl Ventil, iLvl Sensor og Diagnose Stik - Fig. A
 K097071N00 Forbindelseskabel fra TEBS G2.2 Premium til iLvl Ventil og iLvl Sensor - Fig. B
 K110195N00 Forbindelseskabel fra TEBS G2.2 Premium til iLvl Ventil (3 m) - Fig. C
 K110198N00 Forbindelseskabel fra TEBS G2.2 Premium til iLvl Ventil (9 m) - Fig. C

Forbindelseskabler til TEPM-P

K027814N00 Forbindelseskabel fra TEPM-P til TEBS G2.2 Premium Modul via kabel K02227. (3 m) - Fig. A
 K022272N00 Forbindelseskabel (4 m) - Fig. B
 K022279N00 Forbindelseskabel (6 m) - Fig. B
 K111594N00 Forbindelseskabel fra TEPM-P til iLvl Ventil på foraksel (Stikket er forsynet med dioder - 2 m) - Fig. C **Vigtigt - dette kabel skal bruges til at forbinde iLvl Ventilen til TEPM-P**

Trailer Elektro-Pneumatisk Modul (TEMP-P)

K027900 - ES2071 Trailer Elektro-Pneumatisk Modul Premium (med ekstra Inputs/Outputs) for trailer med 4S/3M System.

Kabler
 K097066N00 Forbindelseskabel TEPM-P til TEBS G2.2 Stik X2.3 (9 m) - Fig. A
 K027814N00 Forbindelseskabel TEPM-P til TEBS G2.2 Premium Modul via kabel K02227. (3 m) - Fig. B
 I1367562000 - EK3130 Sensorkabel for TEPM-P (2 m) - Fig. C